

# PENGGANDAAN SEPARA DALAM DIALEK PERAK: SUATU ANALISIS AUTOSEGMENTAL

*Tajul Aripin Kassin*

## Abstrak

Penggandaan ialah proses kata dasar menerima imbuhan. Dalam penggandaan, imbuhan direpresentasikan dalam bentuk elemen KV (bentuk segmen bukan fonem) yang dikenali sebagai acuan kata ganda. Berdasarkan fonologi segmental, acuan ini mestilah diberikan segmen dengan menghubungkan elemen tersebut kepada melodi (fonem) kata dasar.

Acuan penggandaan separa dalam dialek Perak (DP) ialah skeletal KVK. Segmen K pertama ialah gatra untuk konsonan awal kata dasar dan segmen K kedua ialah gatra bagi konsonan akhir kata dasar. Sementara itu, segmen V ialah gatra vokal spesifik *schwa* yang disisip secara *default*. Dalam kes mengulang konsonan akhir kata dasar, proses asimilasi dan pengglotisan /k/ berlaku selepas proses penyisipan vokal spesifik *schwa*.

## Abstract

*Reduplication is a process of root receives an affixation. In reduplication, the affixation is represented in a form of CV element (non-segment fonem) the so called a template of reduplication. Based on segmental phonology, this tamplate must be given segmental content by linking its elements to the available root melody (fonem).*

*The template of the partial reduplication in the Perak dialect (PD) is a CVC. The first C is a slot for an initial consonant of a root and the second C is a slot for a consonant of final position of a root. Meanwhile, the segmen V is a slot for a specific schwa vowel which is defaultly inserted. In the case of root containing consonant final position, the assimilation and the /k/ glotalisation processes will occur after the process of specific schwa insertion has been dealt with.*

## PENDAHULUAN

Penggandaan separa bermaksud penggandaan yang melibatkan pengulangan atau penyalinan sebahagian unsur atau segmen yang terdapat dalam kata dasar (Zaharani, 2000). Menurut Tajul Aripin (2000), penggandaan separa dalam bahasa Melayu standard<sup>1</sup> (BMS) ialah proses menyalin *onset* suku kata pertama sesuatu kata dasar supaya menjadi ahli kepada acuan skeletal KV. Manakala, Asmah (1980), Arbak (1981), Nik Safiah (1989) dan Zaharani (1998) mengatakan bahawa pengulangan separa dalam BMS melibatkan pengulangan suku kata awal daripada kata dasar yang membawa maksud jamak.

Sebelum tahun 1956, penggunaan bentuk penggandaan ini tidak begitu produktif dan terbatas penggunaannya. Sebaliknya apabila Dewan Bahasa dan Pustaka menjalankan usaha penyusunan istilah, proses morfologi ini dihidupkan semula (Asmah, 1980). Langkah ini bertujuan meningkatkan ilmu pengetahuan serta penggunaan sehari-harinya..

Dalam kajian ini, pengkaji akan melihat proses penggandaan separa yang terdapat dalam dialek Perak<sup>2</sup> (DP). Berdasarkan teori autosegmental, acuan kata ganda DP akan dikenal pasti dan data-data yang berkaitan akan dianalisis dengan menggunakan model Clements (1985).

## Kerangka Teori Autosegmental

Teori autosegmental merupakan salah satu teori yang diperkenalkan pada tahun 70-an, iaitu selepas teori linear (pendekatan atur rumus) yang diperkenalkan oleh Chomsky dan Halle (1968). Teori autosegmental ini merupakan satu pendekatan yang lebih berpada sifatnya dalam memerikan sesuatu proses segmental fonologi.

Berdasarkan teori autosegmental ini, setiap representasi fonologi mempunyai dua atau lebih tingkat (*tiers*), iaitu tingkat melodi atau tingkat fonem, tingkat KV atau tingkat skeletal dan tingkat suku kata (Zaharani Ahmad, 2001). Setiap tingkat ini dihubungkan oleh garis penghubung yang harus mematuhi prinsip Syarat Purna Bentuk (WFC) atau *Well-formedness Condition*, yakni setiap garis penghubung itu hendaklah tidak bersilang di antara satu sama lain. Jika representasi yang ditunjukkan itu berlaku garis penghubung bersilang,

- 
- 1 Dalam penulisan ini, bahasa Melayu standard (BMS) merujuk kepada bahasa Melayu dialek Johor Riau yang dipertuturkan oleh penutur Johor. Dialek ini diangkat martabatnya sebagai bahasa kebangsaan seperti yang termaktub di dalam Perlembagaan Malaysia.
  - 2 Pengertian dialek Perak ialah dialek Melayu yang dipertuturkan oleh penduduk Perak yang mendiami sekitar Perak Tengah, iaitu Parit.

secara teoretis, bentuk yang terhasil itu adalah tidak gramatis.

Dalam kajian ini, pendekatan autosegmental model pemindahan melodi (Clements, 1985) digunakan dengan tujuan untuk menangani fenomena penggandaan separa DP. Penggandaan ialah sebahagian daripada proses pengimbuhan dalam morfologi. Dalam DP, imbuhan dalam kata ganda tidak seperti imbuhan biasa yang mempunyai representasi fonem pada peringkat leksikalnya. Sebaliknya, imbuhan di dalam kata ganda ini mempunyai spesifikasi morfem dalam bentuk skeletal beracuan KV (CV *template*), yakni kata ganda tersebut memperoleh kandungan fonemnya secara menyalin segmen-segmen daripada kata dasar.

Untuk melihat bagaimana teori autosegmental menangani proses penggandaan separa dalam proses penggandaan separa yang berlaku dalam bahasa Agta. Sila rujuk contoh yang diberikan oleh Marantz (1982).

(1) Bahasa Agta

- a. takki            'kaki'            *taktakki*            'banyak kaki'
- b. na-wakay      'hilang'        na-*wakwakay*      'banyak benda hilang'

Dalam (1a), suku kata awal tertutup 'tak' disalin bagi mengisi acuan KVK (skeletal KVK). Manakala, dalam (1b) suku kata awal terbuka 'wa' disalin untuk mengisi acuan KVK dengan K kedua (koda) diisi oleh konsonan 'k' selepas suku kata terbuka 'wa'.

Berdasarkan acuan kata ganda dalam bahasa Agta KVK, bentuk penggandaan separa yang menggunakan teori autosegmental model pemindahan melodi oleh Clements (1985) bagi data (1) di atas dapat direpresentasikan seperti yang berikut:

(2) a. Input (acuan)

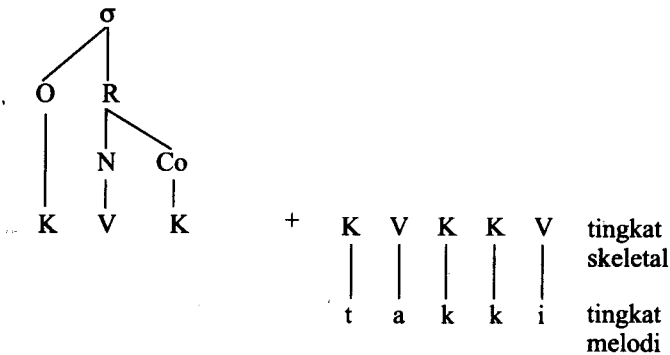

b. Pengulangan melodi

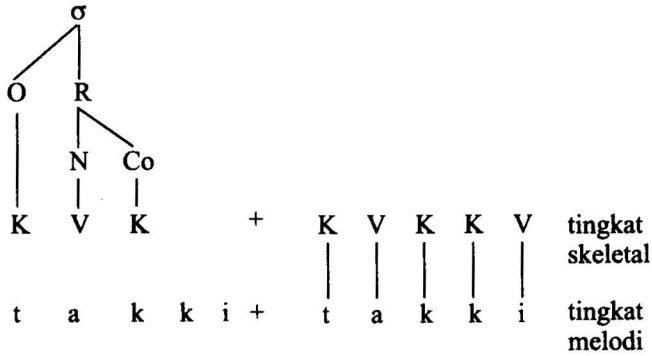

c. Pemetaan dari kiri ke kanan

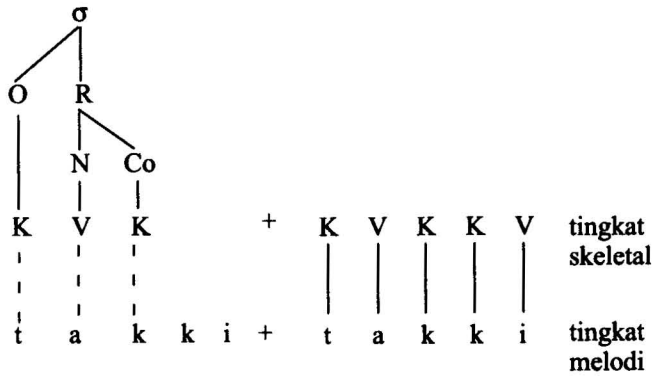

d. Pengguguran

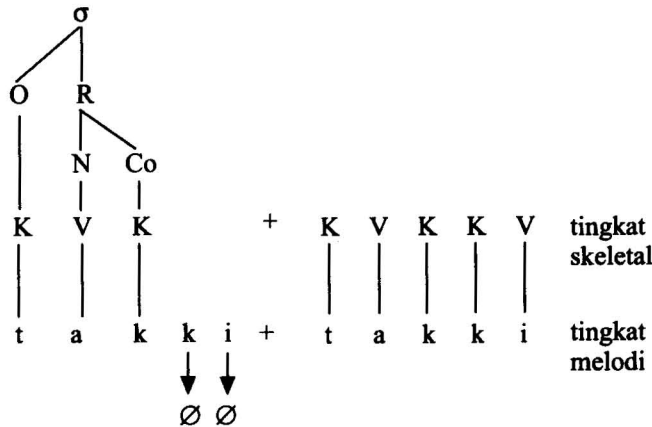

e. Output [taktakki]

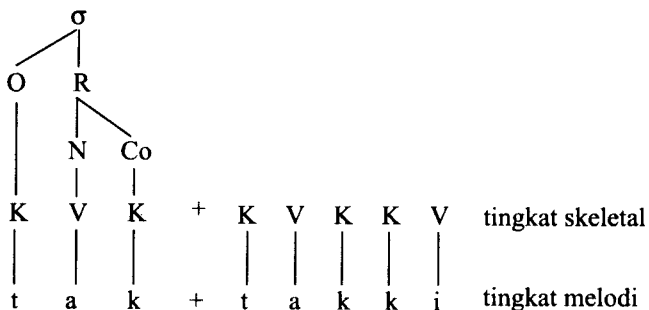

Berdasarkan proses penggandaan (2) di atas, rajah menunjukkan bahawa proses penggandaan dalam bahasa Agta dapat dilihat sebagai satu proses fonologi yang berkronologi, yakni bermula daripada proses pengulangan melodi, diikuti dengan proses pemetaan dan seterusnya proses pengguguran melodi. Proses pengguguran melodi ialah proses menggugurkan melodi-melodi yang tidak dihubungkan dengan acuan KVK (tingkat skeletal) oleh garis penghubung selepas proses pemetaan. Pengguguran ini mengikut prinsip umum *Stray Erasure* (Striade, 1982). Hasil daripada pengguguran melodi 'ki' akhirnya terbentuklah output penggandaan separa *taktakki*.

Namun begitu, proses penggandaan separa dalam bahasa Agta ini dianggap tidak sah atau tidak gramatis sekiranya garis penghubung yang menghubungkan melodi kata dasar kepada acuan KVK (tingkat skeletal) bersilang semasa proses penyalinan (Roca, 1994). Jika keadaan ini berlaku, proses penghubungan itu dianggap melanggar prinsip WFC. Yang berikut ialah proses penggandaan *taktakki* dalam bahasa Agta yang dianggap tidak gramatis kerana melanggar konvensi WFC akibat menggunakan proses perhubungan melodi.

(3) a. Input (acuan)

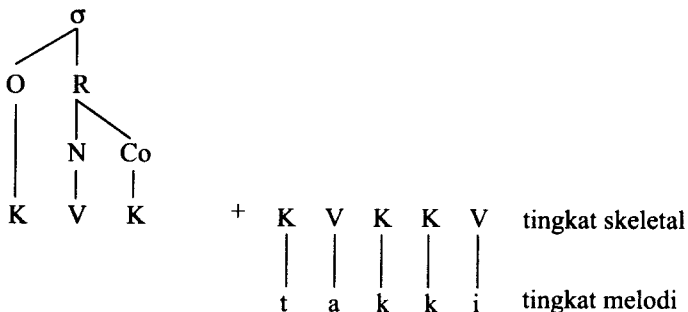

b. Perhubungan dari kanan ke kiri

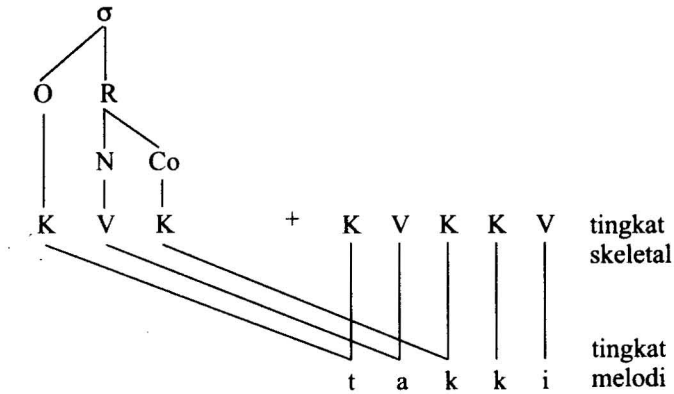

Proses penggandaan separa seperti yang digambarkan dalam Rajah 3(b) di atas tidak gramatis kerana garis penghubung di antara tingkat skeletal dengan tingkat melodi bersilang. Oleh itu, proses perhubungan melodi di antara tingkat melodi dengan tingkat skeletal dengan sendirinya telah melanggar konvensi WFC.

**Pernyataan Masalah**

Zaharani Ahmad (2000a dan 2001) menjelaskan bahawa acuan kata ganda pada tingkat skeletal dalam BMS ialah beracuan KV. Ini bermakna sesuatu proses penggandaan separa itu berlaku hanya beracukan KV yang mengulang kata dasar dan fonem-fonem yang tidak disalin dengan sendiri digugurkan melalui konvensi umum *Stray Erasure* (lihat 4a, 4b dan 4c) di bawah.

(4) Penggandaan separa BMS

	Kata dasar	Penggandaan	Tingkat skeletal	Output	Sistem ejaan
a.	suka	→ sukasuka	<i>susuka</i>	→ səsuka	'sesuka'
b.	laki	→ lakilaki	<i>lalaki</i>	→ ləlaki	'lelaki'
c.	bawaj	→ bawajbawaj	<i>babawaj</i>	→ bəbawaj	'bebawang'
d.	rambut	→ rambutrambut	<i>rarambut</i>	→ rərambot	'rerambut'

Data di atas menjelaskan bahawa selepas proses penggandaan penuh berlaku, proses pengguguran segmen yang tidak terlibat dengan acuan KV

digugurkan melalui konvensi umum secara *default Stray Erasure*. Seterusnya, diikuti pula oleh proses perubahan vokal kepada vokal *schwa* dan proses ini dikenali sebagai proses pelemahan vokal (Zaharani, 2001). Proses penggandaan separa dengan acuan KV yang dikemukakan oleh Zaharani ini dapat direpresentasikan seperti yang berikut:

(5) a. Representasi dalaman (Input)

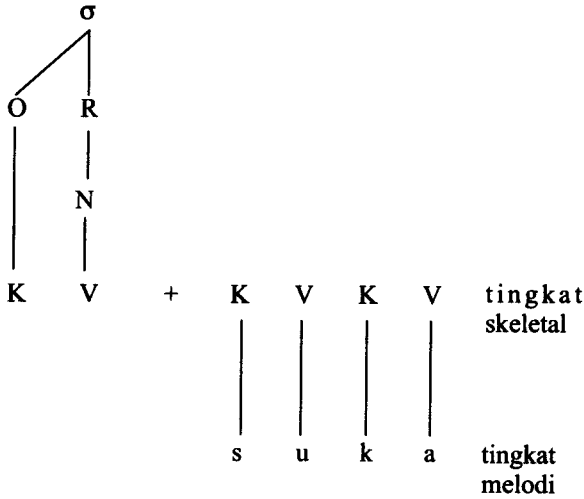

b. Pengulangan melodi

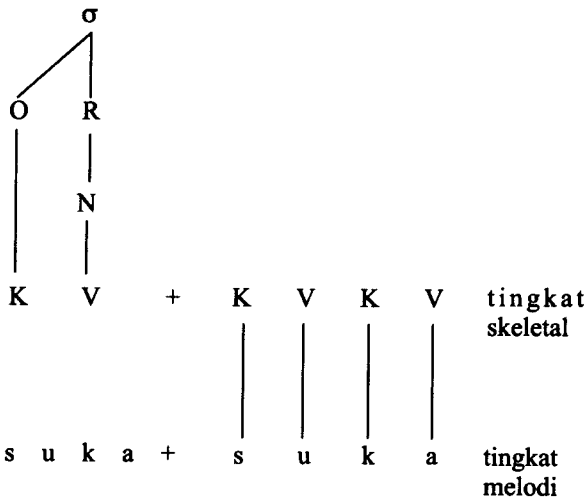

c. Pemetaan dari kiri ke kanan

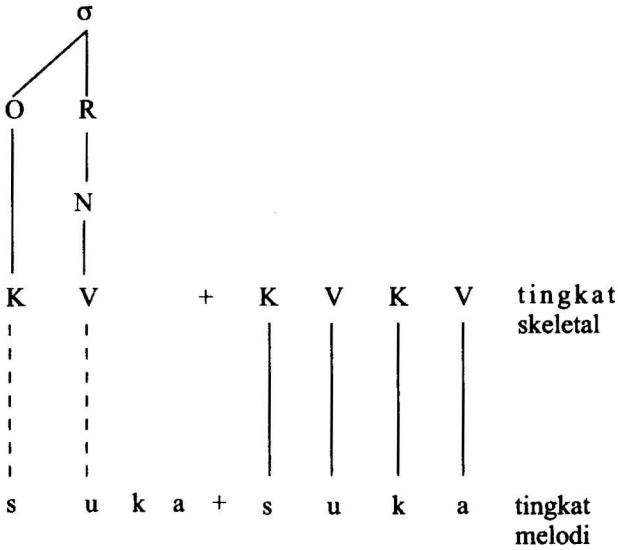

d. Pengguguran melodi

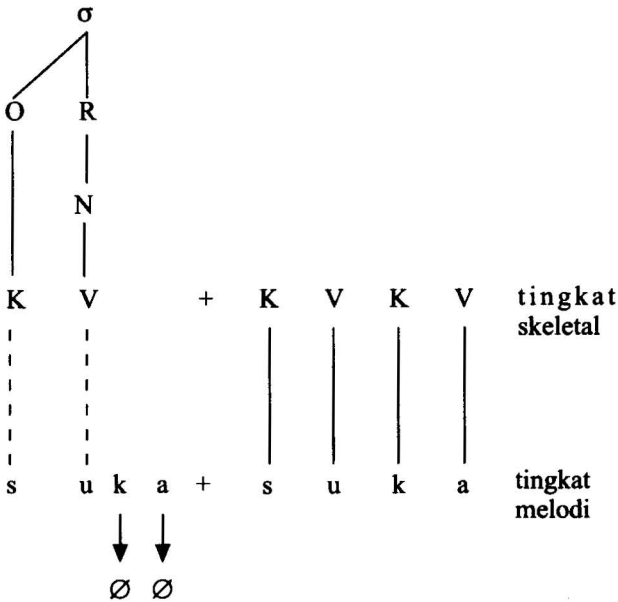



e. Pelemahan vokal

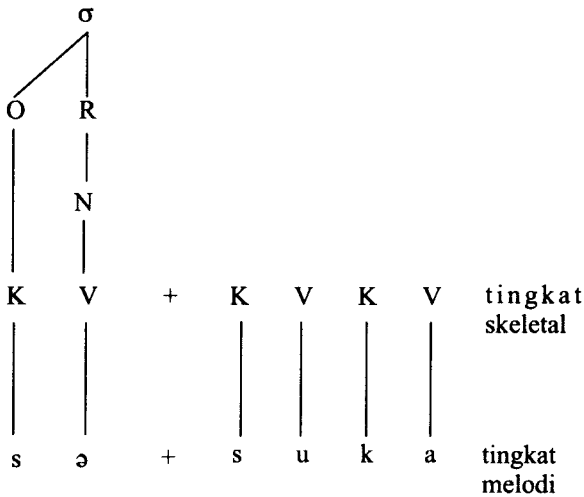

f. Output [səsuka]

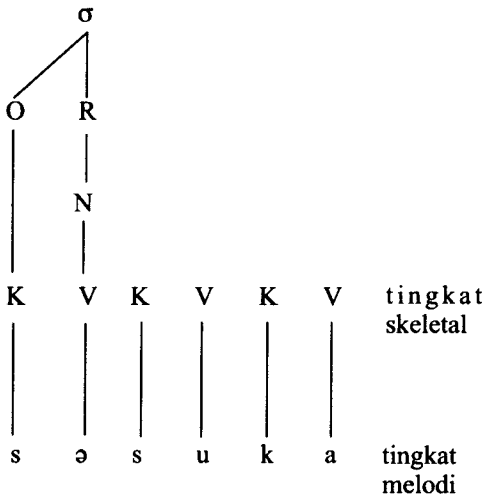

(Diubahsuai daripada Zaharani, 2001)

Acuan kata ganda yang dikemukakan oleh Zaharani ini memang boleh memerikan proses penggandaan separa yang berpada dalam BMS. Tetapi dalam DP, proses penggandaan separa adalah berbeza dengan proses

penggandaan separa BMS kerana acuan KV, iaitu acuan mengulang suku kata awal kata dasar yang dikemukakan oleh Zaharani itu tidak dapat menangani masalah penggandaan separa dalam DP, khususnya bagi kata dasar yang diakhiri dengan konsonan. Hal ini berlaku kerana, dalam DP proses penggandaan separa bukanlah proses pengulang suku kata awal suatu kata dasar sahaja, sebaliknya proses penggandaan separa dalam DP ini juga melibatkan proses pengulangan konsonan akhir kata dasar. Dengan itu, acuan KV yang dikemukakan oleh Zaharani bagi BMS mungkin dapat menangani proses penggandaan separa dalam DP bagi kata dasar yang diakhiri oleh vokal (suku kata terbuka) sahaja, tetapi akan bermasalah jika acuan tersebut digunakan dalam menangani proses penggandaan separa bagi kata dasar yang diakhiri oleh konsonan (suku kata tertutup).

### Generalisasi Umum

Dalam DP, proses penggandaan separa dapat dilihat dalam dua bentuk. Yang pertama, proses mengulang konsonan awal kata dasar (*onset*) bagi suatu kata dasar yang diakhiri oleh suku kata terbuka.<sup>3</sup> Yang kedua ialah proses mengulang konsonan awal (*onset*) dan konsonan akhir (koda) sesuatu kata dasar yang diakhiri dengan suku kata tertutup. Proses pengulangan ini berlaku dari kiri ke kanan. Yang berikut ini disenaraikan beberapa perkataan yang menerima proses penggandaan separa dalam DP.

#### (6) Penggandaan separa bagi kata dasar yang diakhiri suku kata terbuka

	Kata dasar	Tingkat skeletal	Kata ganda	Sistem ejaan BMS
a.	laki	lalaki	ləlaki	'ləlaki'
b.	səndi	sənsəndi	səsəndi	'sesendi'
c.	təŋge	təŋtəŋge	tətəŋge	'tetangga'
d.	buku	bubuku	bəbuku	'bebuku'
e.	dʒyi	dʒadʒayi	dʒədʒyi	'jejari'
f.	kude	kukude	kəkude	'kekuda'

3 Menurut Zaharani (2000a), proses penggandaan separa yang berlaku dalam BMS ialah proses menyalin suku kata awal bagi sesuatu suku kata. Ini berbeza dengan apa yang dicadangkan dalam kajian ini, iaitu proses penggandaan separa bagi suku kata terbuka yang berlaku dalam DP ialah proses menyalin konsonan awal sesuatu kata dasar dan bukannya proses menyalin suku kata awal sesuatu kata dasar itu.

## (7) Penggandaan separa bagi kata dasar yang diakhiri suku kata tertutup

	Kata dasar	Tingkat skeletal	Kata ganda	Sistem ejaan BMS
a	kəyeŋ	kəŋkyeŋ	kəŋkəyeŋ	'kekering'
b	kawan	kəŋkawan	kəŋkawan	'kekawan'
c	budak	bəkɸudaʔ	bəʔɸudaʔ	'bebudak'
d	nampak	nəkɸnampaʔ	nəʔɸnampaʔ	'nenampak'
e	yambut	yətyambut	yəʔyambut	'rerambut'
f	dʒayaŋ	dʒəŋdʒayaŋ	dʒəŋdʒayaŋ	'jejerang'
g	daon	dəndaon	dəndaon	'dedaun'
h	təyaŋ	təŋtəyaŋ	təntəyaŋ	'teterang'
i	bawaŋ	bəŋbawaŋ	bəmbawaŋ	'bebawang'
j	pətaŋ	pəŋpətaŋ	pəmpətaŋ	'pepetang'

Daripada data (6) di atas, didapati bahawa dalam DP, proses penggandaan separa ialah proses morfofonologi yang melibatkan proses pengulangan konsonan awal sesuatu kata dasar yang diakhiri dengan vokal, yakni kata dasar yang diakhiri dengan suku kata terbuka. Manakala dalam data (7) pula, proses penggandaan separa melibatkan pengulangan konsonan awal dan konsonan akhir kata dasar yang diawali oleh konsonan dan diakhiri dengan konsonan.

### Acuan Kata Ganda Separa DP

Dalam kajian ini, acuan kata ganda separa DP diandaikan beracukan KVK<sup>4</sup> dalam menangani proses penggandaan separa bagi kata dasar yang diakhiri dengan vokal (suku kata terbuka) atau kata dasar yang diakhiri dengan konsonan (suku kata tertutup). Hal ini dapatlah dijelaskan sebagai proses mengulang kata dasar yang beracukan KVK pada tingkat skeletal. K pertama ialah acuan untuk konsonan yang menduduki posisi awal (*onset*) sesuatu kata dasar dan K kedua ialah acuan untuk konsonan yang menduduki posisi akhir (koda) sesuatu kata dasar. Ini bermakna, sesuatu kata dasar yang tidak dihadiri dengan konsonan di akhir kata, yakni suku kata terbuka, acuan K kedua yang hadir pada tingkat skeletal dengan sendirinya gugur secara *default* melalui konvensi *Stray Erasure*. Sementara segmen V dalam acuan KVK ialah vokal spesifik *schwa* yang perlu disisip secara *default*.

4 Acuan KVK dalam DP ini tidak sama dengan acuan KVK dalam bahasa Agta. Ini adalah kerana, dalam DP proses penggandaan separanya bukanlah proses menyalin suku kata awal seperti dalam bahasa Agta.

Berdasarkan acuan-acuan kata ganda separa di atas, dapat dilihat bahawa Zaharani mengandaikan acuan kata ganda separa dalam BMS ialah KV. Manakala, dalam kajian ini, acuan kata ganda separa dalam DP ialah KVK. Perbezaannya, Zaharani mengandaikan bahawa segmen V (vokal) dalam acuan KV (suku kata awal kata dasar) pada tingkat skeletal akan mengalami proses pengetengahan vokal, yakni menjadi vokal *schwa*. Manakala, dalam kajian ini, kehadiran segmen V pada tingkat skeletal bukanlah hasil daripada proses pengulangan melodi suku kata awal sesuatu kata dasar yang mengalami proses pengetengahan vokal. Sebaliknya, segmen V dalam acuan KVK itu ialah vokal spesifik *schwa* yang disisipkan secara *default* pada struktur dalaman lagi. Dalam hal ini, pengkaji mengandaikan acuan V sebagai vokal spesifik *schwa* yang hadir pada struktur dalaman lagi lebih bersifat ekonomis dan konsisten.

Dalam DP, segmen V dalam acuan KVK bukanlah suku kata awal kata dasar. Jika KVK diandaikan sebagai suku kata awal, masalah akan timbul apabila kata dasar itu terdiri daripada kata dasar yang mempunyai suku kata awal tertutup dan suku kata akhir tertutup seperti dalam perkataan /rambut/ [rəʔrambot] lwn \*[rəʔmrambot]. Output sebenar ialah [rəʔrambot]. Manakala, output yang bertanda \* ialah output yang tidak gramatis kerana awalan suku kata 'rəm' yang mewakili acuan KVK itu ialah output yang salah. Dalam kes ini, walaupun output vokal *schwa* itu boleh diandaikan sebagai hasil daripada derivasi vokal /a/ tetapi acuan KVK itu tidak memberikan output sebenar. Oleh itu, dalam DP, skeletal KVK itu bukanlah acuan kepada suku kata awal kata dasar dan vokal *schwa* yang hadir pada struktur permukaan juga bukanlah hasil daripada derivasi vokal yang menduduki skeletal V dalam acuan KVK.

Selain itu, dalam BMS, penyisipan *schwa* merupakan proses fonologi yang bersifat natural seperti dalam kata pinjaman /klas/ menjadi [kəlas] dan /glas/ menjadi [gəlas]. Malah, Zaharani (2000a dan 2000b) juga mengandaikan penyisipan *schwa* berlaku secara *default* pada sempadan morfologi dalam BMS, yakni bagi kata dasar eka suku kata yang menerima imbuhan awalan /məŋ/ dan /pəŋ/ seperti dalam perkataan /məŋ + pam/ [məŋəpam], /məŋ + pin/ [məŋəpin] dan /məŋ + pos/ [məŋəpos]. Begitu juga dalam DP, penyisipan *schwa* berlaku pada sempadan morfologi apabila kata dasar eka suku kata menerima awalan /ŋ/ seperti dalam perkataan /ŋ + pam/ [ŋəpam] dan /ŋ + cap/ [ŋəcap] (Zaharani, 1991). Ini membuktikan bahawa pengandaian penyisipan *schwa* secara *default* pada struktur dalaman dalam pengandaian separa DP ialah satu proses yang natural dan dianggap gramatis.

**Analisis Penggandaan Separa bagi Kata Dasar yang Diakhiri Suku Kata Terbuka**

Sebagaimana yang dinyatakan di atas, bagi menjelaskan proses penggandaan separa DP, pendekatan autosegmental dan model pemindahan melodi yang di cadangkan oleh Clements (1985) akan digunakan. Berdasarkan model pemindahan melodi Clements (1985), proses penggandaan separa DP bagi perkataan laki → ləlaki 'lelaki' bagi kata dasar yang diakhiri suku kata terbuka dapat direpresentasikan seperti yang berikut:

(8) laki → ləlaki 'lelaki'

a. Input (acuan)

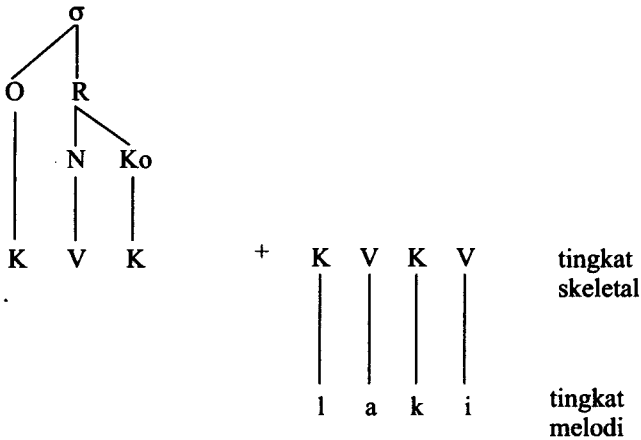

b. Pengulangan melodi

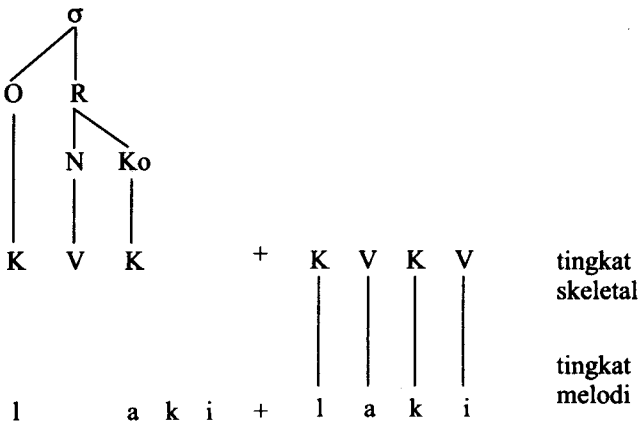

c. Pemetaan

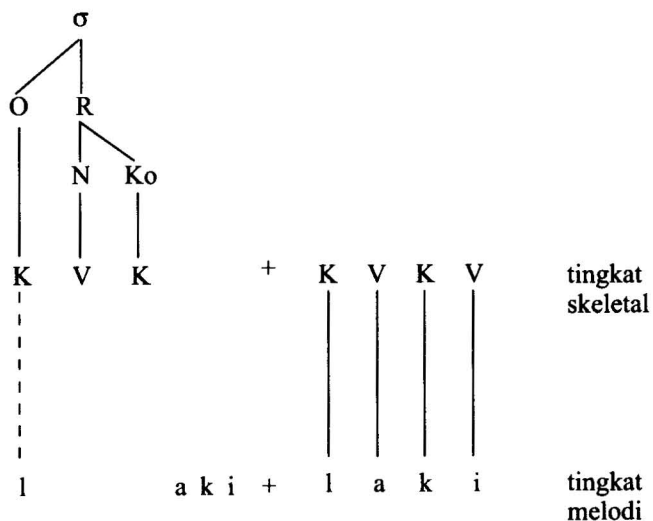

d. Pengguguran melodi dan segmen K

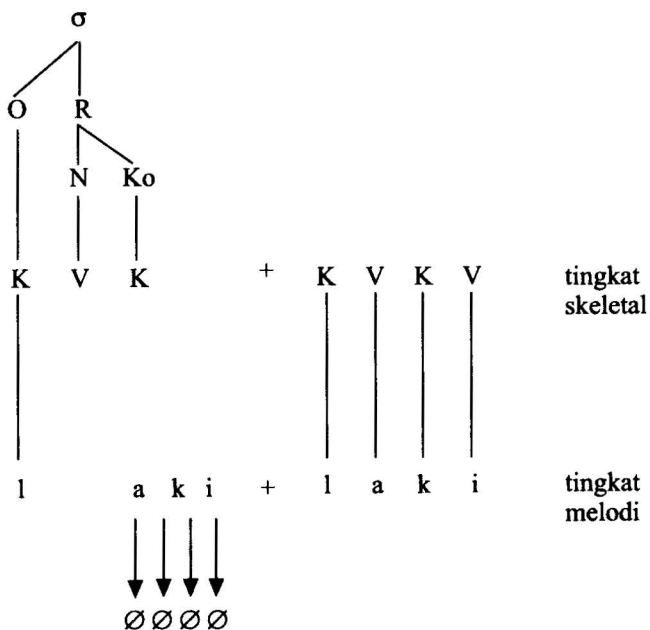

e. Penyisipan *schwa*

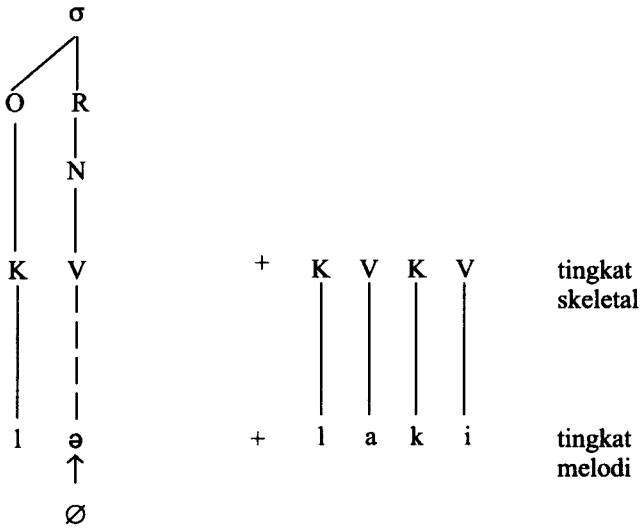

f. Output [ləlaki]

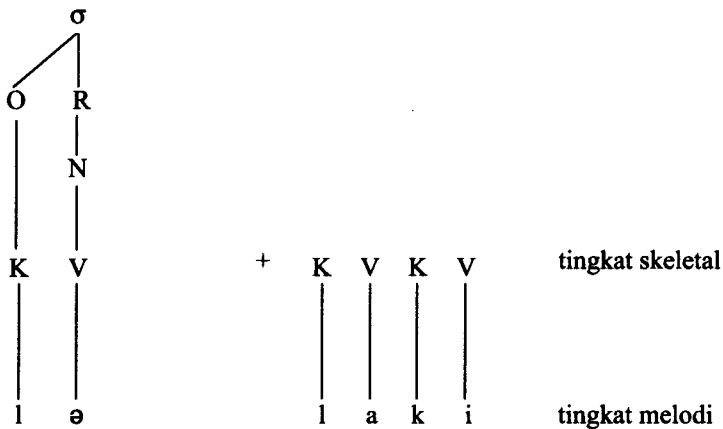

Acuan KVK (8) di atas menjelaskan bahawa pergandaan separa bagi perkataan /laki/ (kata dasar yang tidak diakhiri dengan konsonan) harus melalui beberapa proses fonologi sebelum mendapat output [ləlaki]. Pada peringkat awal, proses pengulangan melodi kata dasar berlaku. Pada peringkat ini, hanya konsonan awal kata dasar sahaja yang dipeta untuk

acuan KVK dan fonem-fonem yang tidak terlibat dengan acuan KVK dan segmen K kedua pada tingkat skeletal digugurkan melalui konvensi umum *Stray Erasure*. Pengguguran K kedua pada tingkat skeletal ini disebabkan oleh kata dasar 'laki' tidak memiliki konsonan yang diakhiri kata dasar yang bukan diakhiri oleh suku kata tertutup. Serentak dengan itu, vokal spesifik *schwa* disisipkan pada acuan V (lihat 8e). Kesan daripada proses-proses fonologi di atas, kata dasar /laki/ mengalami penggandaan separa menjadi [ləlaki].

### Analisis Penggandaan Separat bagi Kata Dasar yang Diakhiri Suku Kata Tertutup

Dalam DP, proses penggandaan separa yang kata dasarnya diakhiri oleh suku kata tertutup adalah unik dan menarik (lihat Data 7). Sebagai contoh, perkataan /budak/ dapat dilihat sebagai [bəʔbudaʔ] hasil daripada proses pengulangan melodi.

Dalam DP, konsonan velar /k/ yang menduduki posisi koda dan posisi akhir kata tidak direalisasikan sebagai output. Sebaliknya, konsonan ini mengalami perubahan kepada konsonan hentian glotis. Proses ini dikenali sebagai pengglotisan. Oleh itu, konsonan velar /k/ dalam input penggandaan separa /bəkbudak/ di atas berubah menjadi konsonan hentian glotis sebagai [bəʔbudaʔ]. Berdasarkan representasi Halle (1995), rumus perubahan konsonan velar /k/ kepada konsonan hentian glotis [ʔ] adalah seperti yang berikut:

#### (9) Rumus Pengglotisan

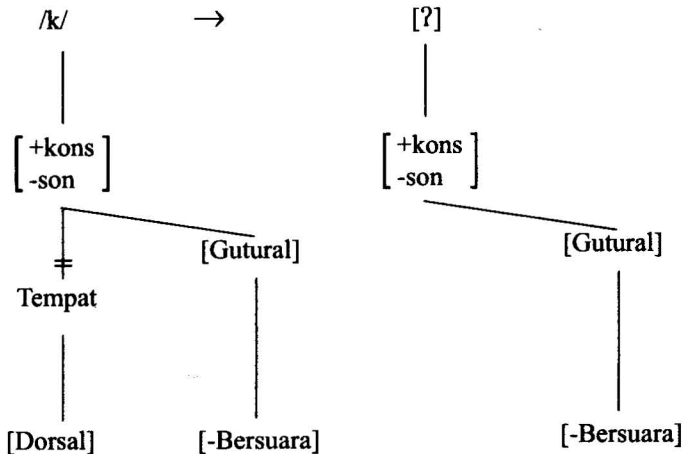



Rajah di atas menjelaskan bahawa nodus tempat yang dimiliki oleh konsonan velar /k/ digugurkan dan hanya meninggalkan nodus gutural. Kesan daripada pengguguran nodus tempat, konsonan velar /k/ tersebut berubah menjadi konsonan hentian glotis [ʔ]. Ini kerana berdasarkan fitur distingtif Halle (1995), konsonan hentian glotis hanya memiliki nodus gutural.

Perubahan /k/ menjadi hentian glotis [ʔ] dalam perkataan *budak* → *bəkʔbudak* → *bəʔbudaʔ* 'bekbudak' di atas dapat direpresentasikan dengan lebih jelas berdasarkan analisis autosegmental dan model pemindahan melodi Clement (1985) seperti yang berikut:

(10) a. Input (acuan)

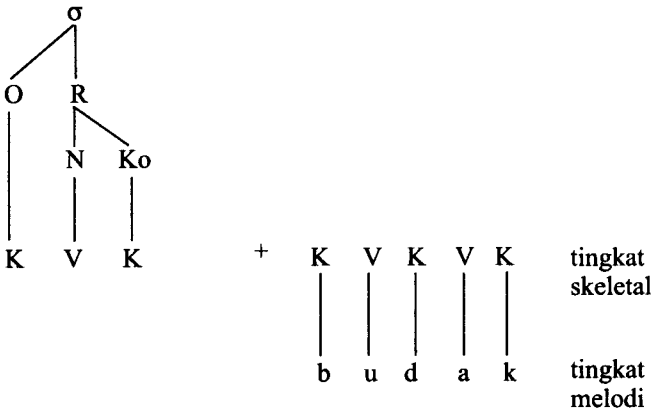

b. Pengulangan melodi

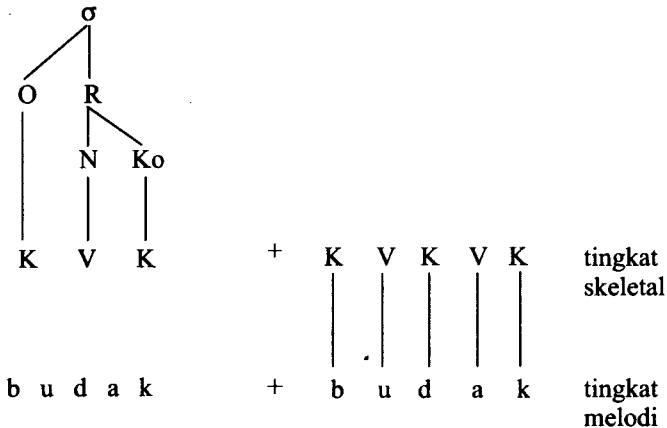

c. Pemetaan

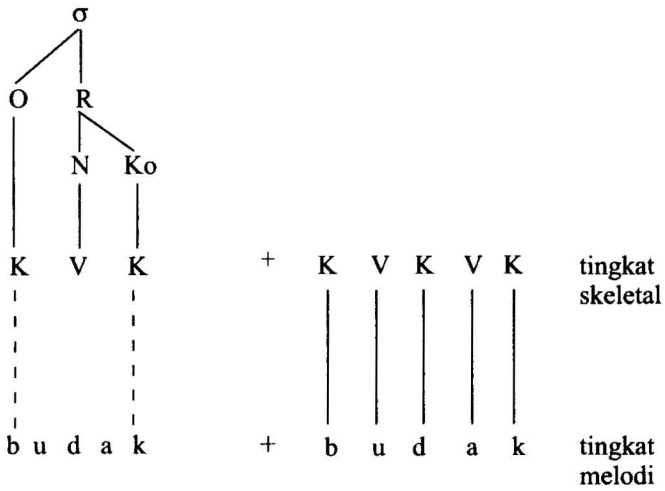

d. Pengguguran melodi

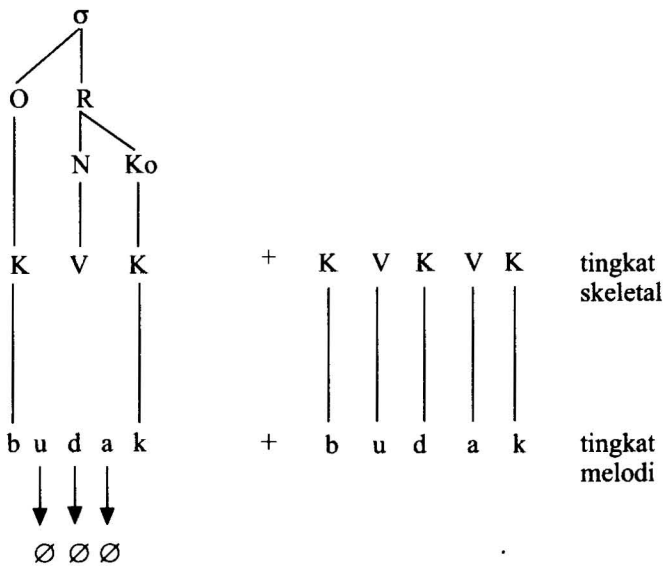

e. Penyisipan *schwa*

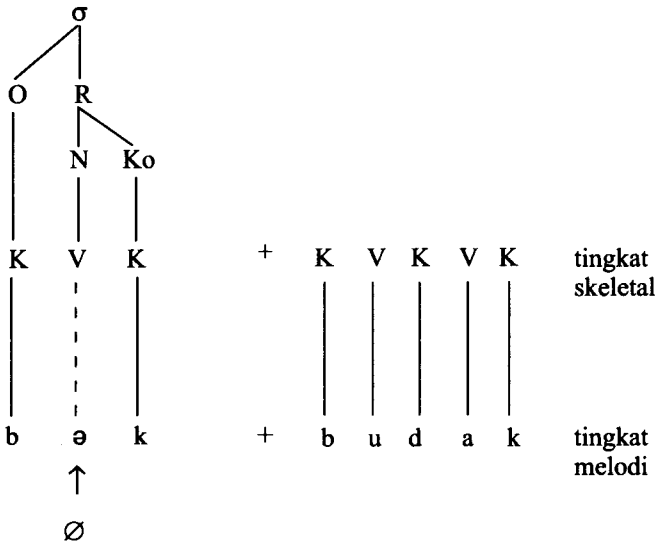

f. Pengglotisan

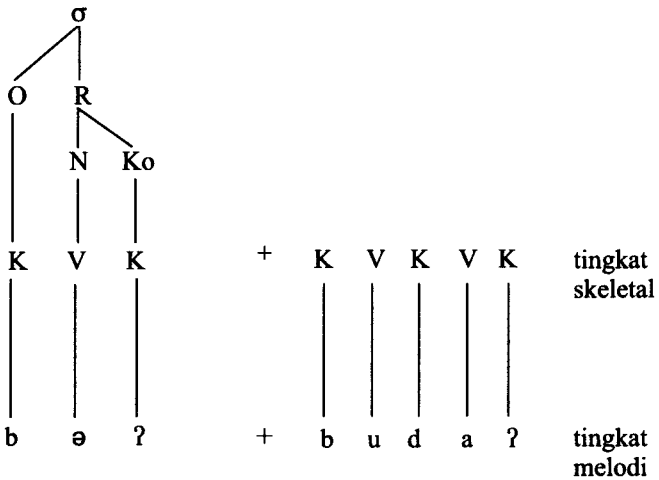

g. Output

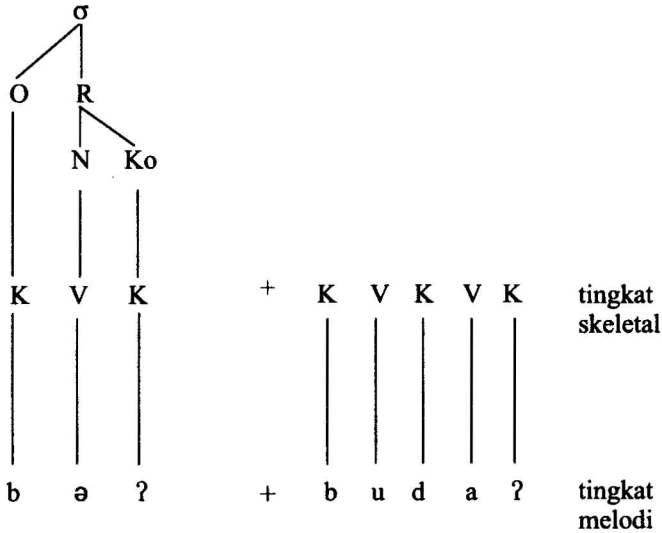

Berdasarkan proses penggandaan separa dalam (10) di atas, beberapa proses fonologi telah berlaku sebelum terhasilnya output. Antara proses tersebut ialah proses pengulangan melodi, pemetaan, pengguguran melodi, penyisipan *schwa* dan pengglotisan. Berdasarkan acuan KVK, melodi kata dasar /budak/ diulang dan hanya melodi konsonan awal kata dasar dan konsonan akhir kata dasar sahaja yang dipetakan pada acuan (lihat 10c). Sementara dalam 10d, melodi yang tidak berkenaan digugurkan melalui konvensi umum *Stray Erasure*. Setelah itu, diikuti pula dengan proses penyisipan vokal spesifik *schwa* pada skeletal V secara *default*. Oleh sebab konsonan /k/ dalam kata ganda 'bəkɔbudak' tidak dibenarkan hadir pada posisi koda dalam DP, fonem tersebut berubah menjadi hentian glotis [ʔ] melalui proses pengglotisan. Kesan daripada proses-proses fonologi di atas, proses penggandaan bagi perkataan /budak/ menjadi [bəʔbudaʔ].

Manakala dalam kes kata dasar yang diakhiri suku kata tertutup, yakni diakhiri dengan konsonan nasal /m, n, ŋ dan ɲ/, konsonan-konsonan nasal ini akan mengalami proses asimilasi berhormogan pada titik artikulasi setempat dengan konsonan yang mengikutinya [lihat Data 7 di atas]. Sebagai contoh, perhatikan analisis penggandaan separa bagi kata dasar yang diakhiri oleh suku kata tertutup /pətəŋ/ kepada kata ganda separa [pəmpətəŋ] 'pepetang' dalam rajah di bawah.

(11) a. Input (acuan)

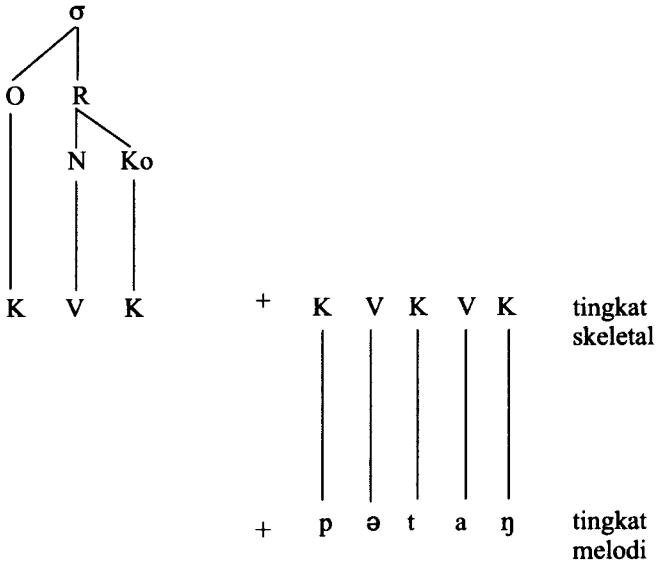

b. Penggulangan melodi

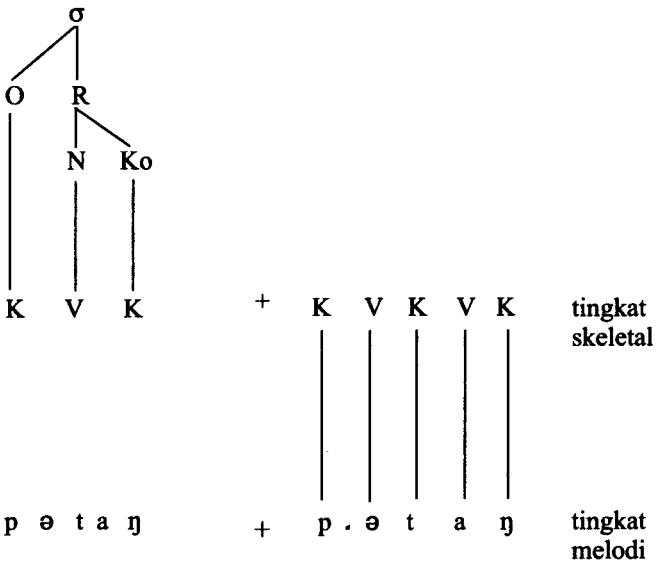

c. Pemetaan

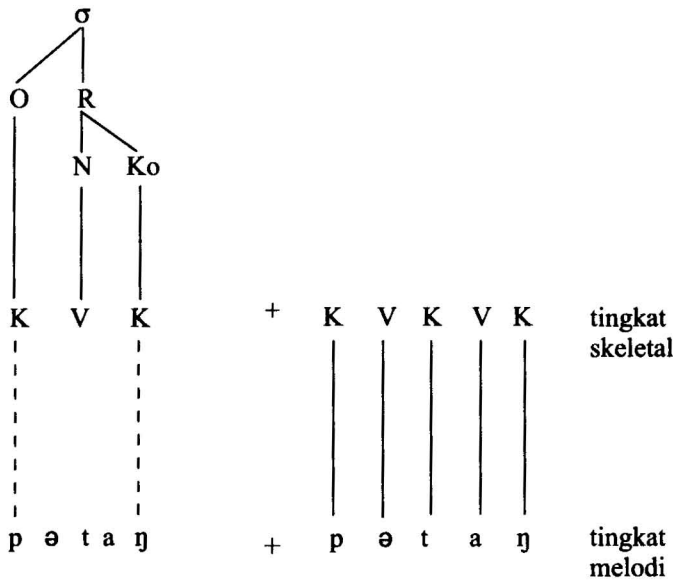

d. Pengguguran melodi

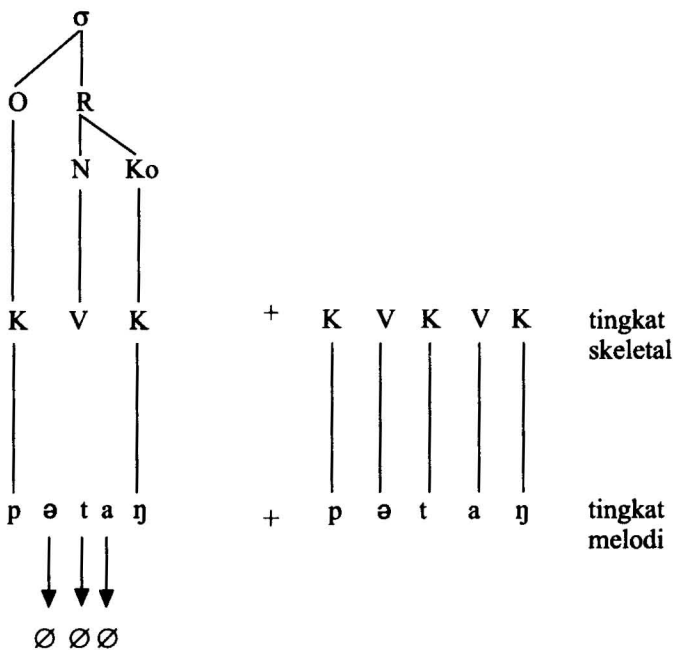

e. Penyisipan *schwa*

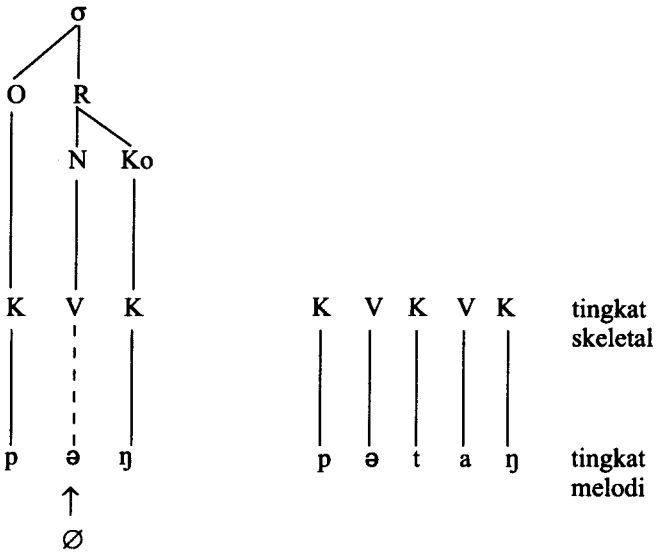

f. Asimilasi

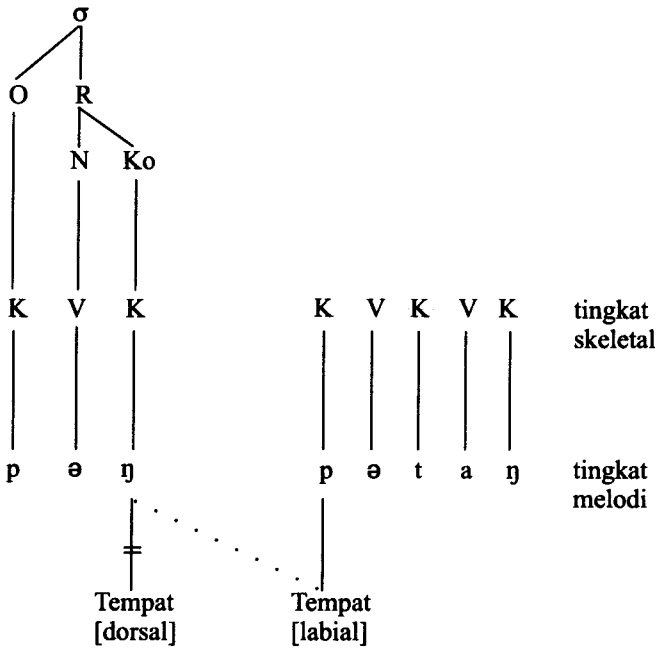

g. Output

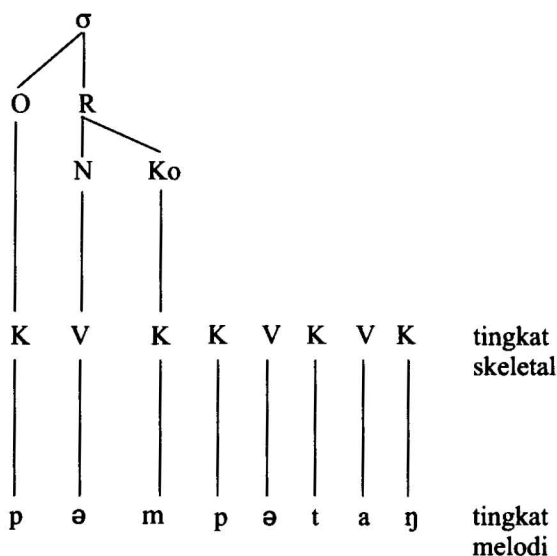

Berdasarkan proses penggandaan separa dalam (11) di atas, beberapa proses fonologi telah berlaku sebelum output direalisasikan. Proses penggandaan separa bagi perkataan /petang/ adalah melalui proses-proses fonologi yang seakan-akan sama dengan analisis (10) di atas. Antara proses fonologi yang dilalui ialah proses melabelkan acuan tingkat skeletal, pengulangan melodi, pemetaan, pengguguran melodi, penyisipan *schwa* dan asimilasi berhormogan. Perbezaan antara proses penggandaan (10) dengan (11) adalah dalam (10), proses pengglotisan berlaku selepas proses penyisipan *schwa* dan dalam (11), proses asimilasi berhormogan berlaku selepas proses penyisipan *schwa*. Dalam (11) di atas, proses asimilasi berhormogan berlaku apabila konsonan velar /ŋ/ yang disalin daripada kata dasar yang menduduki posisi koda dalam acuan KVK berasimilasi dengan konsonan obstruen tidak bersuara /p/ (fonem awal kata dasar). Kesannya, konsonan velar /ŋ/ menggugurkan nodus dorsal yang dimilikinya dan berkongsi nodus labial dengan konsonan /p/. Ini menyebabkan velar /ŋ/ berubah menjadi konsonan nasal [m]. Untuk penjelasan lebih lanjut tentang proses perubahan fonologi ini, sila perhatikan rumus asimilasi berhormogan berdasarkan analisis autosegmental dan kerangka fitur distingtif Halle (1995) di bawah (lihat juga Tajul Aripin, 2002).



(12) Rumus Asimilasi

a. Asimilasi berhormogan antara velar /ŋ/ dengan labial /p/

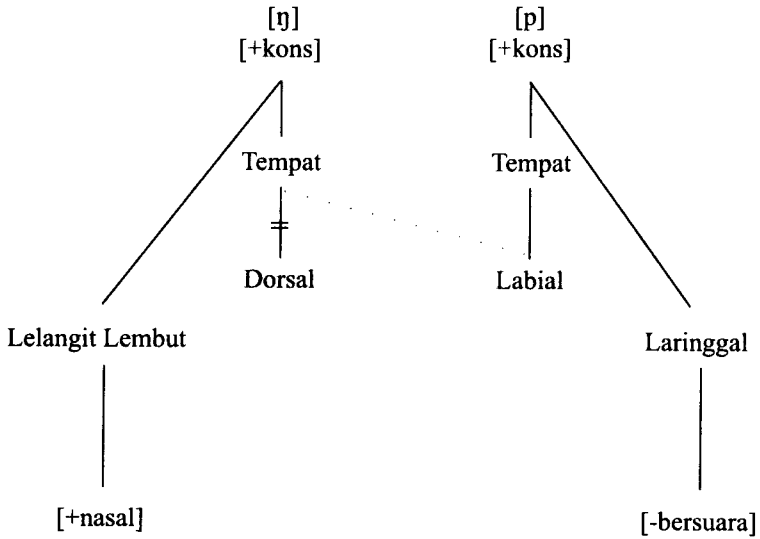

b. Konsonan velar /ŋ/ berubah menjadi konsonan nasal labial [m]

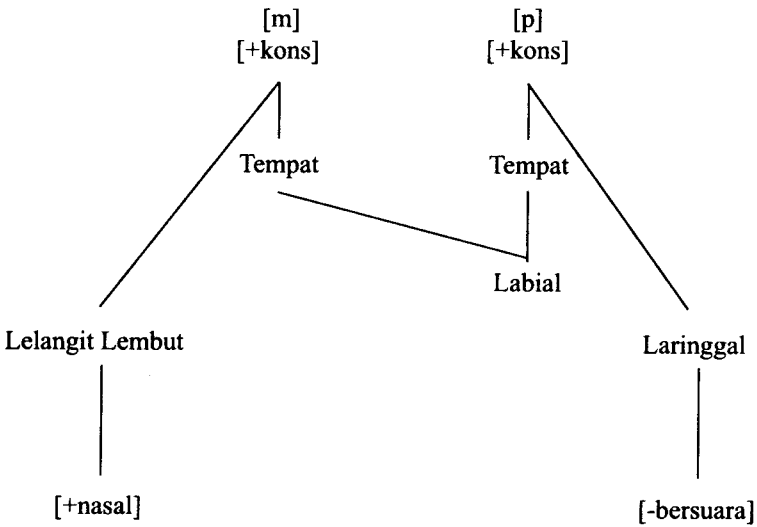

Dalam rumus Asimilasi (12) di atas, konsonan labial tak bersuara /p/ menyebarkan fitur labialnya kepada nodus tempat yang dimiliki oleh konsonan nasal velar /ŋ/ dan serentak dengan itu, konsonan nasal velar /ŋ/ menggugurkan fitur Dorsal yang dimilikinya. Dengan pengguguran fitur Dorsal itu, menyebabkan konsonan nasal velar /ŋ/ berubah menjadi konsonan nasal labial [m] kerana berkongsi fitur labial dengan konsonan [p] (lihat Rajah 12b).

## KESIMPULAN

Berdasarkan perbincangan di atas, dapatlah disimpulkan bahawa penggandaan separa dalam DP dapat dianalisis secara berpadu dan konsisten dengan menggunakan pendekatan autosegmental yang beracuan KVK pada tingkat skeletal. Acuan ini bukan sahaja dapat menjelaskan bentuk penggandaan separa bagi perkataan yang diakhiri oleh suku kata terbuka, tetapi juga dapat menjelaskan dengan berpadu proses penggandaan separa bagi kata dasar yang diakhiri dengan konsonan (suku kata tertutup).

Dalam DP, proses penggandaan separa ini memperlihatkan proses pengguguran melalui konvensi *Stray Eresure* bukan sahaja berlaku terhadap melodi yang diulang daripada kata dasar malah pengguguran turut berlaku pada tingkat skeletal, iaitu segmen K kedua bagi acuan KVK apabila sesuatu kata dasar itu diakhiri dengan suku kata terbuka.

Selain itu, proses penggandaan separa dalam DP lebih unik dan menarik kerana proses penyalinan konsonan akhir bagi suatu kata dasar itu terpaksa melalui proses-proses fonologi yang bersifat boleh diramal seperti proses asimilasi berhormogan dan pengglotisan /k/ pada sempadan morfologi.

## RUJUKAN

- Arbak Othman, 1981. *Tatabahasa Bahasa Melayu*. Kuala Lumpur: Sarjana Enterprise.
- Asmah Haji Omar, 1980. *Nahu Melayu Mukhtahir*. Kuala Lumpur: Dewan Bahasa dan Pustaka.
- Nik Safiah Karim *et al.*, 1989. *Tatabahasa Dewan Jilid 2: Perkataan*. Kuala Lumpur: Dewan Bahasa dan Pustaka.
- Carr, P., 1999. *English Phonetics and Phonology: An Introduction*. Oxford: Blackwell Publishers Ltd.
- Chomsky, N. dan M. Halle, 1968. *The Sound Pattern of English*. New York: Harper & Row Publishers.
- Clements, G.N., "The Problem of Transfer in Nonlinear Morphology" dlm. *Cornell*

- Working Papers in Linguistics 7*: Hlm. 38–73, 1985.
- Farid Onn, 1980. *Aspects of Malay Phonology and Morphology*. Kuala Lumpur: Dewan Bahasa dan Pustaka.
- Kenstowicz, M., 1994. *Phonology Generative Grammar*. Oxford: Blackwell.
- Marantz, A, “Reduplication” dlm. *Linguistic Inquiry* 13, hlm. 435–482, 1982.
- Mike Davenport dan S.J. Hannahs, 1998. *Introducing Phonetics and Phonology*. London: Arnold.
- Roca, I, 1994. *Generative Phonology*. London: Routledge.
- Tajul Aripin Kassin, 1996. “*Assimilation Phenomena in Malay Dialects: Comparative Account*”. Tesis M.A. Department of Language and Linguistics University of Essex, Colchester.
- Tajul Aripin Kassin, 2000. “*The Phonological Word in Standard Malay*”. Tesis Ph.D., Department of English Literary and Linguistic Studies, University of Newcastle, Newcastle upon Tyne.
- Tajul Aripin Kassin, “Penasalan Vokal dalam Bahasa Melayu Standard dan Dialek Pattani Gerik: Satu Huraian Perbandingan” dlm. *Jurnal Bahasa* 2:3, hlm. 374–395, 2002.
- Teoh Boon Seong, 1994. *The Sound System of Malay Revisited*. Kuala Lumpur: Dewan Bahasa dan Pustaka.
- Zaharani Ahmad, 1991. *The Phonology and Morphology of the Perak Dialect*. Kuala Lumpur: Dewan Bahasa dan Pustaka.
- Zaharani Ahmad, “Penggandaan Separa Bahasa Melayu: Suatu Analisis Autosegmental” dlm. *Jurnal Dewan Bahasa* 44: 7, hlm. 722–736, 2000a.
- Zaharani Ahmad, “Pemanjangan dan Penyisipan Vokal dalam Bahasa Melayu: Suatu Analisis Autosegmental” dlm. *Jurnal Dewan Bahasa* 44:12, hlm. 1202–1221, 2000b.
- Zaharani Ahmad, 2001. “Isu Morfologi Bahasa Melayu: Kata Dasar yang Tidak Boleh Digandaseparakan” dlm. *Jurnal Bahasa* 1:3, hlm. 1–18, 2001.